

# A-Klasse Limousine



Mercedes-Benz



# Klaar voor een nieuwe generatie.

Stilstaand al een perfecte indruk maken. Daarna van nul naar honderd een heel snelle indruk achterlaten. En tegelijkertijd nieuwe maatstaven creëren. Rechtdoor waar anderen afslaan. De nieuwe generatie A-Klasse.

## MEER KLASSE IN ELK FORMAAT.



Beleef de nieuwe A-Klasse in HD-formaat. Met de Mercedes-Benz catalogus app voor de iPad® en het digitale instructieboekje 'Mercedes-Benz Guides' voor de iPhone®. Beide apps bevatten veel filmpjes en uitgebreide informatie. Ze zijn gratis te downloaden in de iTunes App Store®.



## Statements:

### 2 | Mercedes-Benz A 250 4MATIC

#### Poolzilver metallic

Uitrustingsline AMG Line, lichtmetalen AMG-velgen zwart en glansgedraaid, AMG-exclusiefpakket, bekleding in leder zwart RED CUT, sierdelen in carbonlook

### 12 | Mercedes-Benz A 200 d

#### Elbaietgroen metallic

Uitrustingsline Style, nightpakket, lichtmetalen velgen zwart en glansgedraaid, bekleding in stof/lederlook ARTICO zwart/groen, sierdelen in honingraatlook

### 20 | Mercedes-AMG A 45 4MATIC

#### Jupiterrood

AMG-nightpakket, AMG-aerodynamicapakket, kruisspaaks lichtmetalen AMG-velgen, AMG-exclusiefpakket, bekleding in leder zwart RED CUT, sierdelen in carbonlook, AMG Performance-stoelen

De afbeeldingen en omschrijvingen kunnen afwijken van de in België en Nederland geldende standaard- en leverbare uitvoeringen.

## State of the art:

30 | Mercedes me

36 | Multimediasystemen

37 | Mercedes connect me

38 | COLLISION PREVENTION ASSIST PLUS

39 | Integraal veiligheidsconcept

40 | DYNAMIC SELECT

41 | Motoren

42 | A 250 Sport en A 250 Sport 4MATIC

44 | Mercedes-AMG A 45 4MATIC

48 | Uitrustingen en pakketten

58 | Opties

59 | Originele accessoires

60 | Velgen

62 | Technische gegevens en afmetingen

65 | Bekledingen en lakken

Laat u zich inspireren of inspireert u liever anderen? Uw eigen weg zoeken is niet makkelijk maar levert ongelooflijk veel plezier op met de nieuwe generatie A-Klasse. Breder, sportiever en nóg krachtiger. Bent u klaar voor nieuwe kleuren, nieuwe vormen, nieuwe ideeën?

# De tijdgeest?

Allang achterhaald!









# Een nieuw begin

op beeld vastgelegd.











Eén schakelaar. Vier persoonlijkheden. Comfort, Sport, Eco en Individual. Het is allemaal mogelijk. En ook nog eens razendsnel, met de DYNAMIC SELECT-schakelaar. Eén klik en de rijdynamiek past zich volledig aan uw stemming aan. Of aan het wegdek. Of aan het weer. Wat er ook gebeurt: de nieuwe generatie A-Klasse is erbij.

# Klik. Kick.





Bedreven in afstand houden.



A man with a beard and long hair, wearing a white shirt, is driving a car. He is smiling and looking towards a woman in the passenger seat. The woman has long brown hair and is wearing a red top. She is also smiling and looking at the man. The car's interior, including the steering wheel and dashboard, is visible. The scene is brightly lit, suggesting daytime.

Wie veilig afstand houdt, kan niets te na komen. Mercedes-Benz Intelligent Drive werkt ook zo. Het bestaat uit innovatieve assistentiesystemen die waarschuwen – of zelfs ingrijpen – zodra er gevaar dreigt. Uitgebreider en verfijnder dan ooit in deze klasse.







# In het middelpunt zitten.

Het is ronduit imponerend hoeveel aandacht er aan de nieuwe generatie A-Klasse is geschonken. Aan het interieur bijvoorbeeld waarin alle informatie op ooghoogte zichtbaar is gemaakt. En waarbij elke functie intuïtief kan worden bediend. Wat u ook aanraakt, u kunt het gewoon niet meer loslaten.



De nieuwe generatie A-Klasse  
kruist uw blik. En daarna kunt u uw  
blik er niet meer van afhouden. Die  
zelfbewuste uitstraling, die stijl, die  
moed van een nieuwe generatie ...  
Volg hem. Laat uw dromen de vrije  
loop.









Een droom





wordt werkelijkheid.





# Blijft op uw netvlies staan.

Een verschijning in sprekend elbrietgroen. Zo onweerstaanbaar dat zelfs de lucht de adem wordt ontnomen? De A-Klasse heeft namelijk de beste  $c_w$ -waarde in zijn klasse. Elke lijn, elk oppervlak is aerodynamisch perfect vormgegeven. Dat ziet er niet alleen dynamisch uit maar vermindert ook het verbruik en de rijgeluiden.





# Aansluiten. Wegrijden.

Een leven zonder smartphone? Onvoorstelbaar! Indien gewenst kunnen uw gegevens in de nieuwe generatie A-Klasse perfect worden geïntegreerd. Dankzij Apple® CarPlay® of MirrorLink® wordt veel content van uw smartphonescreen op het mediadisplay weergegeven. Veel smartphone-functies – inclusief navigatie, muziek en berichten – kunnen dan vanuit de auto worden bediend. Het belooft een fascinerende toekomst te worden.

# Pure power in zijn bloed.

AMG. Drie letters. Een buitencategorie. De Mercedes-AMG A 45 4MATIC is volledig afgetraind. Elk AMG-detail is getrimd voor hoge prestaties, elke lijn een verwijzing naar pure power. Het optionele AMG-aerodynamicapakket bevat onder andere zwarte flics aan de voorskirt en een AMG-achterspoiler. Voor meer neerwaartse druk, om sneller weg te komen.







De Mercedes-AMG A 45 4MATIC heeft de sterkste viercilinder seriemotor ter wereld. Met een bijpassende soundtrack. Elke keer dat het vermogen wordt aangesproken, wordt dit beantwoord met het diepe geluid van de AMG-sportuitlaat. En elke bocht wordt onderworpen aan het optionele AMG RIDE CONTROL-sportonderstel. Soeverein en direct, klevend aan het asfalt.

Alfadiere brullen het  
**hardst.**









# Voor rood

houdt iedereen even zijn adem in.









Uw racepak.





Het interieur van de Mercedes-AMG A 45 4MATIC is een krachtveld. Op maat gesneden voor adrenaline. Een vingertip op de schakelpaddles is genoeg om al die krachten te ontketenen. Vervolgens wordt er een raket afgeschoten. U wordt stevig in de optionele AMG Performancestoelen gedrukt en naar een andere gevoelswereld gelanceerd. De AMG DRIVE UNIT is het controlecentrum, inclusief AMG DYNAMIC SELECT-controller met vijf verschillende rijprogramma's.

## Wat maakt een auto tot een Mercedes-Benz?

Wij zijn het aan onze traditie verplicht om continu te blijven innoveren. Daarbij zijn we wegen ingeslagen die anderen links hebben laten liggen. En hebben daarmee de ene na de andere mijlpaal bereikt. Zo ontstonden de eerste auto met kreukelzone, het eerste ABS-systeem, de eerste diesel-personenwagen. De eerste auto. Hoe graag we echter ook terugblikken op onze roemrijke traditie, toch kijken we liever steeds vooruit.

**Mercedes-Benz Intelligent Drive** – onze visie op autorijden zonder ongevallen. We ontwikkelen intelligente assistentiesystemen die als doel hebben de bestuurder actief te ondersteunen en aantoonbaar te ontlasten. Deze analyseren de omgeving van het voertuig en het rijgedrag – en waarschuwen de bestuurder wanneer kritieke situaties worden herkend. Indien nodig, kunnen enkele van de systemen zelfs corrigerend ingrijpen. Op deze manier kunnen mogelijk gevaarlijke situaties vroegtijdig worden herkend – en daardoor ook vaker worden voorkomen. [www.mercedes-benz-intelligent-drive.com](http://www.mercedes-benz-intelligent-drive.com)

**BlueEFFICIENCY** – onze visie op emissievrij autorijden. Duurzaamheid is een groot woord. Desalniettemin bepaalt duurzaamheid tot in het kleinste detail ons handelen. Van een milieuvriendelijke productie tot alternatieve aandrijvingsconcepten.

### 30! years 4MATIC

**4MATIC** – de visie van de Mercedes-Benz engineers op optimale tractie met vierwielaandrijving werd in 1985 werkelijkheid tijdens de IAA in Frankfurt. Op deze beurs werd 4MATIC geïntroduceerd, een innovatief tractiesysteem waarbij ultramoderne micro-elektronica en hydraulica hecht samenwerken. Twee jaar later werd het systeem in serieproductie genomen bij de E-Klasse. Sindsdien heeft 4MATIC zijn sporen ruimschoots verdiend in vrijwel alle modelseries. En in elk terrein. Op dit moment zijn al 75 modellen uitgerust met perfect op maat gesneden 4MATIC-systemen. Variërend van comfortabel en efficiënt voor de compacte klasse tot uiterst sportief voor de Mercedes-AMG modellen. Voor meer veiligheid en een intense rijervaring.

Zoals u kunt lezen, streven wij ambitieuze doelen na voor de toekomst. Maar wat is er in het hier en nu mooier dan in een Mercedes-Benz te rijden?





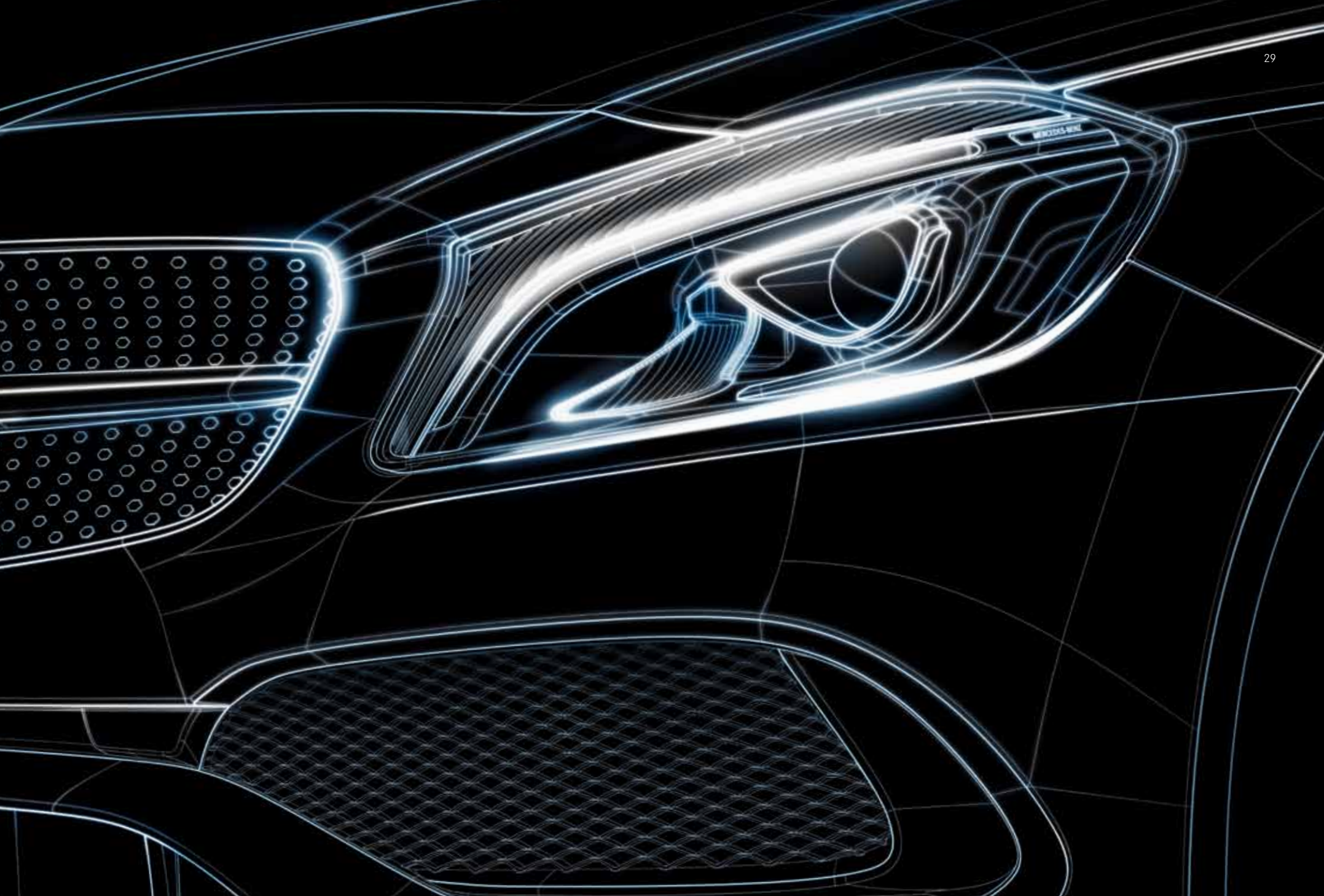



## Bij onze volgende grote innovatie staat u centraal.

We willen u op [www.mercedes.me](http://www.mercedes.me) met nieuwe services, producten en belevenissen enthousiasmeren, inspireren en verrassen. U kunt ons ook komen bezoeken in onze Mercedes me Store in Hamburg en andere experience stores in steden als Berlijn, München, Parijs en Tokio.







## Mercedes me. Welkom in uw wereld van Mercedes-Benz.

Mercedes me. Uw persoonlijke toegang tot de fascinerende wereld van Mercedes-Benz. Met innovatieve, geïndividualiseerde mobiliteits-, connectiviteits-, service- en financieringsoplossingen. Nieuw, eenvoudig en actueel: [www.mercedes.me](http://www.mercedes.me)

De Mercedes me-portal is voor u beschikbaar op smartphone, tablet of pc.

Mercedes

connect *me*



**Mercedes connect me** betekent feitelijk dat u en uw auto elektronisch met elkaar zijn verbonden. In de praktijk houdt het nog veel meer in: uw auto wordt deel van uw persoonlijke belevingswereld. Voor meer comfort. Een comfortabel gevoel dat u ook onderweg altijd verbonden bent. Onder Mercedes connect me vallen standaardservices, waarmee wij u bij pech onderweg of bij een ongeval ondersteuning kunnen bieden, en Remote Online-services waarmee u voertuiginstellingen op uw smartphone kunt regelen.





## Mercedes finance *me*

**Mercedes finance me** biedt u diverse financierings- en leasemogelijkheden voor de auto van uw dromen. Mercedes-Benz Financial Services helpt u graag uit te vinden wat voor u de juiste oplossing is en welke verzekering het beste bij u past. Onze leaseproducten gaan verder dan het rijden in de nieuwste modellen. Met onze leaseproducten kunt u namelijk van maximale flexibiliteit genieten, omdat u niet voor de aanschaf maar voor het gebruik betaalt en zo van aantrekkelijke maandelijkse tarieven

profiteert. Met onze financieringsmogelijkheden betaalt u de auto van uw dromen op de manier die bij uw persoonlijke financiële planning past. Hierbij worden de aanbetaling en de contractduur, en dus de maandelijkse kosten, samen met u bepaald. Daarnaast beschermen onze verzekeringen niet alleen uw auto, maar sparen ook uw portemonnee. Bij schade wordt uw auto altijd door onze vakmensen gerepareerd.

## Mercedes assist *me*

**Mercedes assist me** biedt u de mogelijkheid snel en eenvoudig online een onderhoudsafspraak te maken bij de Mercedes-Benz dealer. Ook kunt u online het onderhoudsboekje raadplegen en zien welk onderhoud er aan uw auto is uitgevoerd. Met onze servicecontracten gaat u zorgeloos op weg. Hiermee weet u altijd welke onderhoudswerkzaamheden er binnenkort en op de lange termijn gepland zijn<sup>1</sup>. Uw Mercedes-Benz dealer stelt graag een persoonlijke offerte voor u op. En mocht u toch een keer

hulp nodig hebben bij pech onderweg, een ongeval, een klein probleem of vandalisme, dan kunt u met Mobilo<sup>2</sup> rekenen op een snelle en vakkundige afhandeling. Hiermee hebt u recht op pechhulp, een vervangend voertuig, wegslepen of een hotelovernachting – in veertig Europese landen gedurende maximaal dertig jaar. Wanneer u hulp nodig hebt, bereikt u ons in heel Europa via het gratis telefoonnummer 00800 - 1 777 7777<sup>3</sup>.

## Mercedes move *me*

**Mercedes move me** biedt toegang tot de intelligente mobiliteitsoplossing moovel. In mobiliteits-app moovel zijn de aanbiedingen van verschillende mobiliteitsaanbieders gebundeld, zodat u altijd optimaal van A naar B onderweg bent. car2go is niet alleen pionier maar ook wereldwijd marktleider op het gebied van free-floating carsharing; car2go black staat voor carsharing via de smartphone met Mercedes-Benz voertuigen. En met de smartphone-app Park2gether vindt u eenvoudig een parkeerplek.

## Mercedes inspire *me*

**Mercedes inspire me** is uw toegang tot een fascinerende merkbeleving en een inspirerende dialoog. Om ervoor te zorgen dat we altijd de beste oplossingen kunnen bieden, delen we onze ideeën met u en willen we graag weten wat uw wensen zijn. Hiervoor ontwikkelen we bijvoorbeeld een community en ook aanbiedingen en belevenissen op het gebied van events, reizen en lifestyle, die verder gaan dan uitsluitend voertuigthema's.

<sup>1</sup> Conform de voorwaarden van de Mercedes-Benz servicecontracten. <sup>2</sup> Mobilo kan na het verstrijken van de geldigheidsperiode (twee jaar na de eerste kentekenregistratie) na iedere onderhoudsbeurt bij een Mercedes-Benz dealer worden vernieuwd tot maximaal dertig jaar.

<sup>3</sup> In niet-aangesloten EU-landen: +31 (0) 20 654 52 77 of direct via Mercedes-Benz Contact. Voor het bellen naar het vaste netwerk brengt uw provider kosten in rekening.

## Wat zou de autosport zijn zonder Mercedes-Benz?

Het eerste voertuig dat een autorace won, werd aangedreven door een Daimler motor. De eerste Mercedes was een racewagen. De legendarische 'Zilverpijl' – een legende. Onze betrokkenheid bij sportevenementen kent een lange traditie. Autosport is onlosmakelijk verbonden met ons merk en alle voertuigen waarop een ster prijkt. Beleef onze unieke geschiedenis als de dag van gisteren in het Mercedes-Benz Museum in Stuttgart.

### ↳ LEES MEER

In het Mercedes-Benz Museum in Stuttgart vindt u meer dan 125 jaar legendarische automobielgeschiedenis op één enkele plek. Op negen verdiepingen, met een totale oppervlakte van 16 500 m<sup>2</sup>, worden meer dan 1500 stukken uit onze vaste collectie tentoongesteld die kenmerkend zijn voor de unieke traditie en innovatie van de uitvinder van de auto-mobiel. Van de oudste nog behouden Mercedes uit 1902 tot de 'vleugeldeur' rijgen de legendes zich aaneen. Meer informatie vindt u op [www.mercedes-benz-classic.com/museum](http://www.mercedes-benz-classic.com/museum)





## Wat zou Mercedes-Benz zijn zonder de autosport?

Op 3 juni 1934 werd de mythe van de 'Zilverpijlen' geboren tijdens de 'Internationale Eifelrennen' op de Nürburgring. Het 'Zilverpijl'-fabrieksteam MERCEDES AMG PETRONAS zette deze roemrijke traditie voort tijdens het Formule 1-seizoen van 2014. De inzet werd bekroond met een indrukwekkende dubbele zege: het wereldkampioenschap en de constructeurstitel. Maar niet alleen op het circuit is het team succesvol: elke afgelegde meter draagt bij aan de ontwikkeling van de hybride technologie voor de serieproductie.

### LEES MEER

Beleef de fascinerende Formule 1 multimediaal.  
<http://www.facebook.com/MercedesAMGF1>  
<http://twitter.com/MERCEDESAMGF1>  
<http://www.youtube.com/user/MERCEDESAMGPETRONAS>  
<http://plus.google.com/+Mercedesamgf1/posts>  
<http://instagram.com/MercedesAMGF1#>  
<http://www.MercedesAMGF1.com>





## Perfect aangesloten. De nieuwe A-Klasse met Apple® CarPlay®.

Met **Apple® CarPlay®** voor de iPhone® en **MirrorLink®** voor Android®-apparatuur wordt optimale integratie voor een car-infotainmentsysteem werkelijkheid in de nieuwe generatie A-Klasse. Inclusief navigatie, telefonie, spraakgestuurde messaging en toegang tot de muzikspeler. De smartphone-integratie<sup>1</sup> maakt deel uit van COMAND Online en is optioneel leverbaar bij de AUDIO 20.

### NAVIGATIE- EN INFOTAINMENTOPTIES

Navigatie, telefoon, audio, video en internet – met het bedienings- en aanduidingssysteem **COMAND Online** hebt u deze en nog veel meer functies binnen handbereik. Alle informatie wordt op het mediadisplay met hoge resolutie weergegeven.

**Live Traffic Information** (onderdeel van het optionele COMAND Online en de Garmin® MAP PILOT) zorgt voor ontvangst van actuele, nauwkeurige verkeersinformatie ten behoeve van optimale, dynamische routegeleiding en exact berekende aankomsttijden. De gegevensoverdracht vindt plaats met behulp van een communicatiemodule via een mobiele internetverbinding.

Gebruiksvriendelijke navigatie, nauwkeurige kaartgegevens en uitstekende routegeleiding. De **Garmin® MAP PILOT** zorgt ervoor dat alle voordelen van het Garmin® navigatiesysteem kunnen worden benut door de AUDIO 20 CD, inclusief Live Traffic Information. Hiervoor hoeft u alleen maar de sd-kaart met navigatiesoftware en kaartgegevens in het systeem te steken.

De **AUDIO 20 CD** combineert entertainment, informatie en communicatie. De AUDIO 20 CD met internettoegang, radio met dubbele tuner en cd-speler is ook voorzien van een aansluiting voor mobiele apparatuur via Bluetooth®, optioneel ook op het 20,3 cm mediadisplay.

<sup>1</sup> Onder voorbehoud vanaf begin 2016 leverbaar.





## Perfect verbonden. Met Mercedes connect me.

Voor innovatieve en geïndividualiseerde service-, mobiliteits- en connectiviteitsoplossingen hebben we een naam: Mercedes me. Onderdeel van deze nieuwe Mercedes-Benz belevingswereld is **Mercedes connect me**, waarbij bestuurder, auto en privéleven met elkaar zijn verbonden. De Mercedes connect me-standardservices, zoals het Mercedes-Benz noodoproepsysteem of het pechmanagement, zorgen ervoor dat er snel hulp kan worden geboden.

Met **Remote Online** is het systeem technisch voorbereid op het gebruik van verdere – afzonderlijk leverbare – Mercedes connect me-services, bijvoorbeeld om uw geparkeerde auto terug te vinden (foto onder) of de status van uw auto op te vragen (foto boven). Remote Online is leverbaar in combinatie met de AUDIO 20 en is een vast onderdeel van het optionele COMAND Online, waarmee de hele wereld van Mercedes connect me voor u wordt geopend, inclusief browser, navigatie met Live Traffic Information (drie jaar gratis) en talrijke apps. De Mercedes connect me-services worden pas op uw wens vrijgeschakeld, met uitzondering van het automatisch geactiveerde Mercedes-Benz noodoproepsysteem en Live Traffic Information.

↳ **LEES MEER**

Alle informatie kunt u vinden op onze website [www.mercedes.me/nl](http://www.mercedes.me/nl)



## Op weg naar autorijden zonder ongevallen. Mercedes-Benz Intelligent Drive.

Automobilisten mogen dan wel goed opletten in het verkeer, toch komt het maar al te vaak voor dat een ongeval plaatsvindt doordat ze heel even afgeleid waren. Een kwart van alle ongevallen met persoonlijk letsel kan worden toegeschreven aan een moment van onoplettendheid. De opzet van **Mercedes-Benz Intelligent Drive** is dit aantal ongevallen aanzienlijk te verminderen. Onze rijassistentiesystemen kunnen hieraan een wezenlijke bijdrage leveren. Maar wat houdt dat in de praktijk in?

De nieuwe generatie A-Klasse is standaard uitgerust met **COLLISION PREVENTION ASSIST PLUS**. Het systeem geeft de bestuurder zichtbare waarschuwingssignalen wanneer de afstand ten opzichte van een voorligger te gering wordt. Bij botsingsgevaar kan het systeem de bestuurder bij het remmen ondersteunen. Wanneer een reactie uitblijft, wordt de snelheid automatisch verminderd.

### ↳ LEES MEER

COLLISION PREVENTION ASSIST PLUS maakt deel uit van een groter geheel: Mercedes-Benz Intelligent Drive. Onder deze noemer worden intelligente technologieën gebundeld die als doel hebben de bestuurder actief te ondersteunen en te ontlasten.

[www.mercedes-benz-intelligent-drive.com](http://www.mercedes-benz-intelligent-drive.com)

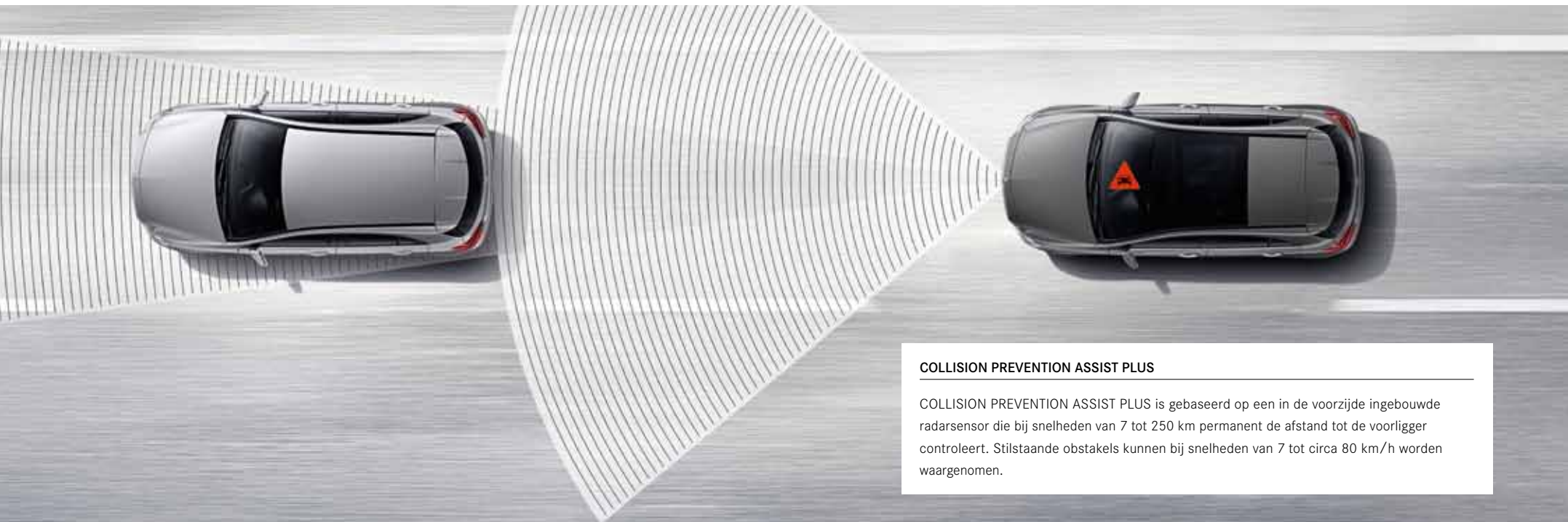

### COLLISION PREVENTION ASSIST PLUS

COLLISION PREVENTION ASSIST PLUS is gebaseerd op een in de voorzijde ingebouwde radarsensor die bij snelheden van 7 tot 250 km permanent de afstand tot de voorligger controleert. Stilstaande obstakels kunnen bij snelheden van 7 tot circa 80 km/h worden waargenomen.



# Het goede gevoel in een Mercedes-Benz te rijden.

Als eerste autofabrikant ter wereld hebben wij een **integraal veiligheidsconcept** ontwikkeld. Met als doel optimaal op gevaren te kunnen reageren en de gevolgen van een ongeval te verminderen. Niet alleen voor de inzittenden van een Mercedes-Benz, maar ook voor alle overige verkeersdeelnemers.

## VEILIG RIJDEN

---

**ATTENTION ASSIST** kan vooral op lange trajecten en 's nachts typische kenmerken van vermoeidheid herkennen en de bestuurder tijdig waarschuwen voordat hij in slaap dreigt te dommelen.

**ADAPTIVE BRAKE** zorgt met behulp van intelligente ingrepen voor een beter remvermogen. Hierbij worden de remschijven bij nat weer droog gehouden. De remblokken worden alvast tegen de remschijven aangedrukt wanneer de bestuurder abrupt zijn voet van het gaspedaal afhaalt. Hiermee wordt op een helling voorkomen dat de auto terugrolt.

De optionele **automatische afstandsregeling DISTRONIC PLUS** zorgt er vooral bij langzaamrijdend verkeer voor dat er een veilige afstand ten opzichte van de voorligger wordt aangehouden. Als dat nodig is, kan het systeem zelfstandig afremmen en weer optrekken.

De optionele **dodehoekassistent** maakt met radarsensoren een van de grootste potentiële gevaren in het verkeer zichtbaar. Zodra een voertuig in de dode hoek wordt waargenomen, licht er een rode gevarendriehoek in de buitenspiegel op. Indien nodig geeft het systeem bovendien een hoorbaar waarschuwingssignaal. Het systeem is werkzaam bij snelheden van 30 tot 250 km/h. De optionele **spoorassistent** kan bij snelheden tussen 60 en 200 km/h waarnemen wanneer de rijstrook onbedoeld (zonder richting aan te geven) wordt verlaten en vervolgens met een licht vibrerend stuurwiel de bestuurder hiervoor waarschuwen. De dodehoekassistent en de spoorassistent maken ook deel uit van het optionele spoorpakket.

## BIJ GEVAAR

---

Het optionele **beschermingssysteem voor de inzittenden PRE-SAFE®** kan kritieke rijsituaties vroegtijdig herkennen en bij een dreigend ongeval voorzorgsmaatregelen treffen om de inzittenden te beschermen. Hiertoe behoren bijvoorbeeld het aanspannen van de veiligheidsgordels of het automatisch sluiten van geopende zijruiten.

## BIJ EEN ONGEVAL

---

Met behulp van een uitgebreid beschermingssysteem kan het risico op letsel aanzienlijk worden verminderd. Daartoe behoort ook de **actieve motorkap** die bij een ongeval automatisch 6 centimeter omhoog komt om op deze manier voetgangers of fietsers beter te beschermen. De inzittenden zelf kunnen bij een ongeval worden beschermd door in totaal **negen airbags** die gezamenlijk een groot oppervlak bestrijken.

## NA EEN ONGEVAL

---

Elke Mercedes-Benz is uitstekend uitgerust voor het geval er eerste hulp moet worden verleend. Na een ongeval kan de motor automatisch worden afgezet, kunnen de noodknipperlichtinstallatie en de noodverlichting in het interieur worden geactiveerd en kan de centrale portiervergrendeling worden ontgrendeld. Tot slot kan ook het **Mercedes-Benz noodoproepsysteem** de GPS-coördinaten en voertuiggegevens doorgeven. Maar we hopen natuurlijk dat dergelijke maatregelen nooit nodig zijn. Verder heeft Mercedes-Benz een handleiding voor hulpdiensten samengesteld: [www.mercedes-benz.de/rettungslaufplan](http://www.mercedes-benz.de/rettungslaufplan)



## DYNAMIC SELECT. Emotie per druk op de knop.

Vanuit het hogere segment nu ook in de nieuwe generatie A-Klasse: **DYNAMIC SELECT**. Een kleine knop die groots uitpakt: u kunt kiezen uit de voorprogrammeerde rijprogramma's Comfort, Sport, Eco en Individual. Hiermee worden de instellingen voor de besturing, aandrijving en – in combinatie met de nieuwe adaptief verstelbare demping – ook het onderstel beïnvloed. Met het programma Individual kunnen de afzonderlijke parameters worden ingesteld. DYNAMIC SELECT is standaard of als optie leverbaar, afhankelijk van de uitrustingen en het model.



---

**SPORT DYNAMIC STEERING**, oftewel snelheidsafhankelijke stuurbekrachtiging met een van de stuurhoek afhankelijke variabele overbrenging, draagt eveneens bij aan het comfort van de nieuwe generatie A-Klasse. Dit systeem zorgt er bijvoorbeeld op bochtige trajecten voor dat er dynamischer wordt gereageerd en draagt bovendien bij aan een optimale rechthoekstabiliteit.

---

De **vierwielaandrijving 4MATIC** (modelafhankelijk) zorgt in elke rij situatie voor een uitstekende verhouding tussen dynamiek, tractie en efficiëntie. Dit wordt gerealiseerd door een volledig variabele koppelverdeling, waarbij gevarieerd kan worden tussen pure voorwielaandrijving en een gelijkmatige 50:50 verdeling over de voor- en achteras.

---



## Nieuwe A-Klasse. Nieuwe efficiëntie.

De nieuwe **A 180 d BlueEFFICIENCY** kenmerkt zich niet alleen door aerodynamische maatregelen, een verlaagde carrosserie en een speciale overbrenging, maar ook door een uitgebreid innovatiepakket voor een zeer laag verbruik en een geringe CO<sub>2</sub>-emissie. Elke motorvariant beschikt vanaf nu over een nieuwe **ECO-indicatie** voor een brandstofbesparende rijstijl. Ondanks de brandstofbesparing beschikt een aantal motoren van de nieuwe generatie A-Klasse over een hoger vermogen waardoor er nóg dynamischer kan worden gereden.

### ZELF SCHAKELEN OF LATEN SCHAKELEN?

Dankzij de korte en directe schakelingen biedt de handgeschakelde **zesversnellingsbak** een hoog schakelcomfort.

De **automatische transmissie met dubbele koppeling 7G-DCT** staat garant voor snel schakelen zonder onderbreking van de trekkracht. Hierbij kan worden gekozen uit schakelprogramma's voor een brandstofbesparende of juist sportieve rijstijl.

### ↳ LEES MEER

Van minimale CO<sub>2</sub>-emissies naar maximale prestaties: het motorenprogramma is perfect afgestemd op individuele wensen. Alle uitvoeringen en technische gegevens kunt u vinden op pagina's 62/63.





## A 250 Sport (4MATIC) – engineered by AMG.

Meer vermogen, sportieve designelementen, exclusieve uitrustingen en AMG-rijdynamiekcomponenten – zie hier het sportmodel van de nieuwe generatie A-Klasse. Stap in en laat u verrassen.

### HIGHLIGHTS EXTERIEUR

---

AMG Line

---

Rode accenten op de voor- en achterskirt

---

Diamond grille met pins in chroom, lamel in hoogglanzend zwart

---

Vijfspaaks lichtmetalen AMG-velgen, zwart en glansgedraaid, met banden 235/40 R18

---

AMG-sportparameterstuurbevestiging

---

Sportonderstel engineered by AMG, 15 mm verlaagd

---

Remklauwen voor en achter met opschrift 'Mercedes-Benz' voor

---

Sportievere afstemming van motor, transmissie en gaspedaal

---

AMG-achterspoiler (optie)

---

### HIGHLIGHTS INTERIEUR

---

AMG Line

---

designo veiligheidsgordels in rood

---

Luchtuitstroomopeningen met ring en kruis in zilverchroom

---

Vloermatten in cord met zwarte rand, rode contrastsiernaad en opschrift 'Sport'

---

AMG Performance-stoelen (optie, zie foto boven)

---











## Klaar voor de nieuwe Mercedes-AMG A 45 4MATIC?

Gelanceerd door de sterkste viercilinder seriemotor ter wereld. Aangescherpt door high-performance componenten uit de autosport. Verfraaid met het markante AMG-design. Ziehier de nieuwe Mercedes-AMG A 45 4MATIC. Na de eerste blik laat hij u niet meer los.

### HIGHLIGHTS EXTERIEUR

AMG-voorskirt met frontsplitter in mat titaangrijs en flics in zwart

AMG-grille met dubbele lamellen in zilverchromo en opschrift 'AMG'

AMG-dorpelverbreeders met accenten in mat titaangrijs

AMG-achterskirt in diffusorlook

AMG-sportuitlaat met twee verchromde, dubbele uitlaatsierstukken

Tienspaaks lichtmetalen AMG-velgen, titaangrijs en glansgedraaid, met banden 235/40 R18

Kruisspaaks lichtmetalen AMG-velgen, titaangrijs en glansgedraaid, met banden 235/35 R19 (optie, zie detailfoto links)

AMG-spoilerrand

High performance led-koplampen

### HIGHLIGHTS INTERIEUR

Driespaaks multifunctioneel sportstuur in leder, geperforeerd op het greepgedeelte, aan de onderzijde afgevlakt, met twaalf functietoetsen en rode contrastsiernaden

AMG-combi-instrument

AMG DRIVE UNIT, inclusief AMG DYNAMIC SELECT-controller

AMG-instaplijsten voor in geborsteld rvs

Sportstoelen in bekleding lederlook ARTICO/microvezel DINAMICA

designo veiligheidsgordels in rood

AMG-vloermatten

Luchtuitstroomopeningen met ring in rood en kruis in zilverchromo



## Mercedes-AMG A 45 4MATIC techniek.

Bij Mercedes-AMG staat high performance vanaf het prille begin voorop. Conform de AMG-filosofie 'One Man - One Engine' wordt de 2-liter viercilinder AMG-turbomotor met een koppel van 475 Nm en een vermogen van 280 kW (381 pk) - de sterkste viercilinder seriemotor ter wereld - met de hand in elkaar gezet. Daarvoor zet de technicus zijn handtekening op de AMG-motorafdekplaat.

### AMG-TECHNOLOGIEPAKKET

---

AMG SPEEDSHIFT DCT zeventraps sporttransmissie

---

AMG DYNAMIC SELECT-rijprogramma's

---

AMG Performance 4MATIC vierwielaandrijving

---

AMG-vooras met autonome fusees en speciaal voor AMG ontworpen elastokinematica

---



---

AMG-sportonderstel

---

AMG-remsysteem met inwendig geventileerde en geperforeerde remschijven, alsmede grijze remklauwen met opschrift 'AMG'

---

Elektronisch stabiliteitsprogramma ESP®, drietraps

---

AMG-sportparameterstuurbevestiging

---

AMG-koeling met extra koeler in de wielkuip

---



## AMG Performance Studio.

In de AMG Performance Studio vindt u een uitgebreid assortiment waarmee de Mercedes-AMG A 45 4MATIC nóg meer AMG-spirit en individualiteit krijgt. Het AMG DYNAMIC PLUS-pakket is in rijndynamisch opzicht een absoluut hoogtepunt. Dit pakket bevat onder andere een sperdifferentieel aan de vooras voor uiterst effectieve tractie bij een sportieve rijstijl.



### HIGHLIGHTS UIT DE AMG PERFORMANCE STUDIO

---

AMG-nightpakket

---

AMG-aerodynamicapakket

---

Buitenspiegels in AMG-carbon

---

AMG DYNAMIC PLUS-pakket, inclusief sperdifferentieel aan de vooras

---

AMG RIDE CONTROL-sportonderstel met tweetraps adaptief verstelbare demping en extra rijprogramma RACE

---

Remklauwen in rood met opschrift 'AMG' in zwart

---

AMG Performance-uitlaat, inclusief knop aan de bovenzijde van het bedieningspaneel voor een nóg emotionelere motorsound in het interieur

---

AMG Performance-stuurwiel, AMG E-SELECT-keuzehendel en hoofdsleutel met AMG-logo

---

AMG Performance-stoelen

---

AMG Driver's Package (snelheid begrensd op 270 km/h, met deelname aan een rijtraining van de AMG Driving Academy)

---





## De standaarduitvoering.

Zelfs ogenschijnlijk kleine details voelen hoogwaardig aan. Zelfs nauwelijks zichtbare onderdelen zijn met de grootste zorgvuldigheid verwerkt. Zelfs voor de meest onwaarschijnlijke noodgevallen zijn uitgebreide beschermingsmaatregelen getroffen. Al deze luxe is standaard aanwezig in elke Mercedes-Benz.

### LEES MEER

Een overzicht van de complete uitrusting vindt u in de prijslijst, die u overigens ook online kunt bekijken. [www.mercedes-benz.nl](http://www.mercedes-benz.nl)

### HIGHLIGHTS EXTERIEUR

---

Tiengats stalen velgen met wioldoppen met banden 195/65 R15 (afhankelijk van het model tiengats stalen velgen met wioldoppen met banden 205/55 R16 of tienspaaks lichtmetalen velgen met banden 225/45 R17)

---

Diamond grille in hoogglanzend zwart

---

Uitlaat zonder zichtbare uitlaatsierstukken

---

Sierlijst bovenkant portieren in matzwart

---

Portiergrepen en bumpers in carrosseriekleur

---

Comfortonderstel

---

### HIGHLIGHTS INTERIEUR

---

Stoelen in stof Venlo

---

Sierdeel in honingraatlook

---

Driespaaks, multifunctioneel stuurwiel met twaalf functietoetsen

---

Interieurhemel in stof kristalgrijs

---

Airconditioning

---

AUDIO 5 USB

---











## Uiterst stijlvol. De line Style.

De line Style benadrukt het individuele karakter van de nieuwe A-Klasse met tienspaaks lichtmetalen velgen, sportstoelen in speciaal dessin, een zwarte diamond grille met één enkele lamel in carrosseriekleur en chroomaccenten, alsmede een verchromde sierlijst op de voorbumper.

### HIGHLIGHTS EXTERIEUR

---

Tienspaaks lichtmetalen velgen met banden 205/55 R16 (afhankelijk van het model tienspaaks lichtmetalen velgen met banden 225/45 R17)

---

Diamond grille in hoogglanzend zwart, lamel in carrosseriekleur met chroomaccenten

---

Sierlijst bovenkant portieren in chroom

---

Sierlijst verchromd in de voorbumper

### HIGHLIGHTS INTERIEUR

---

Sportstoelen in lederlook ARTICO/stof Messancy met applicaties in groen of rood en contrastsiernaden

---

Zitcomfortpakket, inclusief in diepte verstelbare zittingen

---

Sierdeel in honingraatlook

---

Luchtuitstroomopeningen met ring en kruis in zilverchroom

---

Rijlichtschakelaar in hoogglanzend zwart met ring in zilverchroom

---

Opbergvak met afdekscherm in de middenconsole

---

Multifunctionele houder in de middenconsole

---

Interieurhemel in zwart (optioneel in grijs)

---







## Inspirerend progressief. De line Urban.

De line Urban benadrukt de sportiviteit van de nieuwe A-Klasse, bijvoorbeeld met vijf-dubbelspaaks lichtmetalen velgen, sportstoelen, verchromde uitlaatsierstukken en een diamond grille in zwart met lamel in zilverkleur en chroomaccenten.

### HIGHLIGHTS EXTERIEUR

---

Vijf-dubbelspaaks lichtmetalen velgen met banden 225/45 R17

---

Diamond grille in hoogglanzend zwart, lamel in zilverkleur met chroomaccenten

---

Dubbele uitlaat met verchromde uitlaatsierstukken

---

Sierlijst bovenkant portieren in chroom

---

Sierlijst verchromd in de voor- en achterbumper

---

### HIGHLIGHTS INTERIEUR

---

Sportstoelen in lederlook ARTICO/stof Larochette met contrastsiernaden

---

Zitcomfortpakket, inclusief in diepte verstelbare zittingen

---

Sierdeel in schaabordlook

---

Luchtuitstroomopeningen met ring en kruis in zilverchroom

---

Driespaaks multifunctioneel stuurwiel in leder, geperforeerd op het greepgedeelte, met twaalf functietoetsen en contrastsiernaden

---

Combi-instrument met ronde klokken in finishvlagdesign en rode wijzers

---



## Meeslepend dynamisch. De AMG Line.

Krachtig ogende AMG-styling. Lichtmetalen AMG-velgen. Sportpedalen in geborsteld rvs met rubbernoppen. Een verlaagd sportonderstel. Zo ziet high performance er tegenwoordig uit. Bent u er klaar voor?

### HIGHLIGHTS EXTERIEUR

---

AMG-styling met voor- en achterskirt en dorpelverbreeders

---

Vijf-dubbelspaaks lichtmetalen AMG-velgen, titaangrijs en glansgedraaid, met banden 225/40 R18

---

Diamond grille met pins in chroom en lamel in zilverkleur met chroomaccenten

---

Dubbele uitlaat met verchromde uitlaateindstukken

---

Sportonderstel verlaagd (optie: comfortonderstel verlaagd)

### SPORT DYNAMIC STEERING

---

Remschijven voor geperforeerd

---

Remklauwen voor met opschrift 'Mercedes-Benz'

---

### HIGHLIGHTS INTERIEUR

---

Sportstoelen in lederlook ARTICO/microvezel DINAMICA met rode contrastsiernaden

---

Sierdeel in carbonlook

### DYNAMIC SELECT

---

Driespaaks multifunctioneel sportstuur in leder, aan de onderzijde afgevlakt

---

Combi-instrument met ronde klokken in finishvlagdesign en rode wijzers

---

Luchtuitstroomopeningen met ring en kruis in zilverchroom

---

Zitcomfortpakket, inclusief in diepte verstelbare zittingen

---

Sportpedalen in geborsteld rvs met rubbernoppen

---







## Exclusiefpakket.

Comfort, kwaliteit en design op een exclusief niveau. Hoogwaardige interieuruitrustingen worden stijlvol gecombineerd. De verwarmde sportstoelen met viervoudig verstelbare lendensteun en verstelbare zittingdiepte, het multifunctionele stuurwiel en de keuzehendel zijn met leder bekleed. Het dashboard en het middendeel van de portieren zijn passend daarbij in lederlook ARTICO uitgevoerd. Contrastsniaden en designelementen in zilverchrom vormen exclusieve highlights. Praktische details als de multifunctionele houder, de comfortsluiting en de 12V-aansluiting achter completeren het pakket.

## AMG-exclusiefpakket.

Het summum van exclusiviteit, individualiteit en sportiviteit. Als uitbreiding op de AMG Line of de Mercedes-AMG A 45 4MATIC bevat dit pakket onder andere verwarmde sportstoelen met viervoudig verstelbare lendensteun en verstelbare zittingdiepte. De bekleding in leder zwart RED CUT zorgt voor een opvallend accent. Het dashboard en het middendeel van de portieren in lederlook ARTICO zijn perfect op het overige interieur afgestemd. Het aan de onderzijde afgevlakte en op het greepgedeelte geperforeerde multifunctionele sportstuur met twaalf functietoetsen onderstreept het sportieve karakter. Dit wordt nog verder versterkt door rode contrastsiaden, die op alle designelementen zijn aangebracht.





## Nightpakket.

Zwart, sportief en expressief: het nightpakket biedt met markante exterieuruitrustingen en zwarte designelementen nóg meer individualiseringsmogelijkheden als uitbreiding op de lines Style, Urban of AMG Line. De lichtmetalen velgen, de sierlijst op de bovenkant van de portieren en de sierlijst aan de onderzijde van de voorbumper (lines Style en Urban) en achterbumper (line Urban) fonkelen in hoogglanzend zwart. In combinatie met de AMG Line is ook de frontsplitter uitgevoerd in hoogglanzend zwart. Warmtewerend, donkergetint glas vanaf de B-stijlen zorgt voor privacy en ziet er ook sportief uit.

## Opties.

Er zijn veel manieren om de A-Klasse helemaal de uwe te maken. Variërend van kleine details die uw persoonlijke stijl benadrukken tot comfortuitrustingen die tot voor kort alleen aan de hogere klassen waren voorbehouden. Kijk gewoon eens rustig rond – in deze catalogus, in de prijslijst of online. Op [www.mercedes-benz.nl](http://www.mercedes-benz.nl) kunt u de A-Klasse hoogstpersoonlijk configureren.

Het licht- en zichtpakket zorgt niet alleen voor verdere verfraaiing maar ook voor beter zicht. De optionele **sfeerverlichting** is eveneens een highlight. Hierbij kan uit twaalf verschillende lichtkleuren worden gekozen om zo een heel persoonlijke sfeer te creëren.

Dankzij het grote, glazen oppervlak zorgt het **panoramaschuifdak** voor een lichte en vriendelijke atmosfeer in het interieur. Het bestaat uit een elektrisch bediend glazen schuifdak voor de ventilatie van het interieur en een netvormige winddeflector.

Tot slot zorgen de zuinige **high-performance led-koplampen** met een brede spreiding van het licht en een lichtkleur die het daglicht benadert voor meer veiligheid 's nachts. De 'Coming Home'-functie maakt deel uit van deze uitrusting. Hierbij wordt de bestuurder bij het ontgrendelen van de auto begroet met een fraai lichtspel.

Met twaalf luidsprekers, inclusief bassbox, en een negenkanaals DSP-versterker zorgt het **Harman Kardon® Logic 7® surround sound system** met 450 watt vermogen voor een perfecte audiobeleving.

Met behulp van **KEYLESS GO** kunt u de A-Klasse comfortabel openen, starten en vergrendelen. Daarvoor hoeft u alleen maar de elektronische sleutel bij u te hebben.

Achteruit inparkeren en manoeuvreren wordt met de **achteruitrijcamera** een stuk eenvoudiger en veiliger. De camera wordt automatisch geactiveerd zodra de achteruitversnelling is ingeschakeld. Op het mediadisplay wordt de omgeving direct achter de auto weergegeven met dynamische hulplijnen.





## Originele accessoires.

De nieuwe generatie A-Klasse laat nauwelijks iets te wensen over. Voor speciale wensen bevelen we echter onze originele accessoires aan. Hier vindt u vrijwel alles wat autorijden niet alleen fraaier maar ook praktischer en individueller maakt. Elke accessoire voor de A-Klasse wordt conform de hoge kwaliteitsnormen van Mercedes-Benz ontwikkeld.

---

De **dakspoiler** verlengt het dak visueel en zorgt ervoor dat de A-Klasse aan de achterzijde nóg dynamischer en sportiever oogt. Dankzij de hoogwaardige grondlak kan de dakspoiler in elke gewenste carrosseriekleur worden gespoten.

De **sierlijst aan de achterzijde** in 'carbon style' en de 3D-dieptelook onderstrepen het dynamische uiterlijk van de auto.

---

**Vijf-dubbelspaaks lichtmetalen velgen**, zwart en rode velgrand, met banden 225/40 R18 (code A246 401 0600 9Y23, zie detailfoto links onder).

---

**Vijf-driedubbelspaaks lichtmetalen velgen**, zwart en glansgedraaid, met banden 225/40 R18 (code A246 401 2202 7X23, zie detailfoto rechts onder).



### LEES MEER

Ontdek het volledige assortiment nu online op onze website  
[www.mercedes-benz.nl/accessoires](http://www.mercedes-benz.nl/accessoires)



R78



R48



52R 612



R15



R38



678 791



## Velgen.

Vanuit praktisch oogpunt zijn velgen gewoon onmisbaar. Vanuit emotioneel oogpunt geldt voor velen dat er nauwelijks iets zo belangrijk is als de keuze van de velgen. Vandaar dat wij voor u een fraai assortiment hebben samengesteld.

### STANDAARDUITRUSTING EN OPTIES

R78 Vijf-dubbelspaaks lichtmetalen velgen, zwart en glansgedraaid, met banden 205/55 R16

R15 Vijf-dubbelspaaks lichtmetalen velgen, himalayagrijs, met banden 225/45 R17

R48 Vijf-dubbelspaaks lichtmetalen velgen, himalayagrijs en glansgedraaid, met banden 225/45 R17

R38 Vijf-dubbelspaaks lichtmetalen velgen, zwart en glansgedraaid, met banden 225/40 R18

52R Vijfspaaks lichtmetalen velgen, zwart en glansgedraaid, met banden 225/40 R18

### AMG

678 Vijf-dubbelspaaks lichtmetalen AMG-velgen, titaangrijs en glansgedraaid, met banden 225/40 R18

612 Vijf-dubbelspaaks lichtmetalen AMG-velgen, zwart en glansgedraaid, met banden 225/40 R18

791 Multispaaks lichtmetalen AMG-velgen, titaangrijs, glansgedraaid, met banden 225/40 R18





646



637



638 780



61



774



693



99R 787



646 Multispaaks lichtmetalen AMG-velgen, zwart en glansgedraaide velgrand, met banden 225/40 R18

774 Vijfspaaks lichtmetalen AMG-velgen, zwart en glansgedraaid, met banden 235/40 R18

637 Vijf-dubbelspaaks lichtmetalen AMG-velgen, zwart en glansgedraaid, met banden 235/40 R18

693 Multispaaks lichtmetalen AMG-velgen, zwart en glansgedraaid, met banden 235/35 R19

638 Kruisspaaks lichtmetalen AMG-velgen, titaangrijs en glansgedraaid, met banden 235/35 R19

99R Kruisspaaks lichtmetalen AMG-velgen, matzwart en glansgedraaide velgrand, met banden 235/35 R19

780 Multispaaks lichtmetalen AMG-velgen, titaangrijs en glansgedraaid, met banden 235/35 R19

787 Multispaaks lichtmetalen AMG-velgen, matzwart en glansgedraaide velgrand, met banden 235/35 R19

#### MEER INFORMATIE

over velgen en Mercedes-Benz originele accessoires kunt u vinden op onze website [www.mercedes-benz.nl/accessoires](http://www.mercedes-benz.nl/accessoires) of bij uw Mercedes-Benz dealer.

# Technische gegevens.

DIESELMOTOREN	A 160 d <sup>7</sup>	A 180 d	A 180 d BlueEFFICIENCY	A 200 d	A 200 d 4MATIC <sup>7</sup>	A 220 d	A 220 d 4MATIC <sup>7</sup>
Aantal cilinders/opstelling	4/lijn	4/lijn	4/lijn	4/lijn	4/lijn	4/lijn	4/lijn
Cilinderinhoud in cm <sup>3</sup>	1461	1461	1461	2143	2143	2143	2143
Max. vermogen <sup>1</sup> in kW (pk) bij t/min	66 (90)/2750-4000	80 (109)/4000	80 (109)/4000	100 (136)/3200-4000	100 (136)/3400-4400	130 (177)/3600-3800	130 (177)/3600-3800
Max. koppel <sup>1</sup> in Nm bij t/min	240/1700-2500	260/1750-2500	260/1750-2500	300/1400-3000	300/1400-3000	350/1400-3400	350/1400-3400
Transmissies	6-handgeschakeld [7G-DCT]	6-handgeschakeld [7G-DCT]	6-handgeschakeld	6-handgeschakeld [7G-DCT]	- [7G-DCT]	- [7G-DCT]	- [7G-DCT]
Acceleratie van 0 naar 100 km/h in sec. [7G-DCT]	13,8 [13,6]	11,3 [11,3]	11,3	9,3 [8,8]	- [8,8]	- [7,5]	- [7,5]
Topsnelheid ca. in km/h	180	190	190	210	210	224	220
Bandenmaat voor	195/65 R15	195/65 R15	195/65 R15	205/55 R16	205/55 R16	225/45 R17	225/45 R17
Bandenmaat achter	195/65 R15	195/65 R15	195/65 R15	205/55 R16	205/55 R16	225/45 R17	225/45 R17
Brandstof	diesel	diesel	diesel	diesel	diesel	diesel	diesel
Brandstofverbruik <sup>3</sup> gecombineerd l/100 km gecombineerd km/l	4,1-3,7 [3,9-3,7] 24,3-27,0 [25,6-27,0]	4,1-3,7 [3,9-3,7] 24,3-27,0 [25,6-27,0]	3,5 28,6	4,5-4,1 [4,1-3,8] 22,2-24,3 [24,3-26,3]	- [4,9-4,6] - [20,4-21,7]	- [4,2-4,0] - [23,8-25,0]	- [4,9-4,6] - [20,4-21,7]
CO <sub>2</sub> -emissie <sup>3</sup> in g/km gecombineerd [7G-DCT]	107-98 [104-98]	107-98 [104-98]	89	116-106 [108-99]	- [127-121]	- [109-104]	- [127-121]
Emissieklasse <sup>4</sup> [7G-DCT]	Euro 6	Euro 6	Euro 6	Euro 6	Euro 6	Euro 6	Euro 6
Tankinhoud, waarvan reserve, ca. in l	50/6,0	50/6,0	40/6,0	50/6,0	56/6,0	50/6,0	56/6,0
Bagageruimtevolume <sup>5</sup> in l	341-1157	341-1157	341-1157	341-1157	341-1157	341-1157	341-1157
Draaicirkel in m	11,00	11,00	11,00	11,00	11,00	11,00	11,00
Leeggewicht <sup>6</sup> in kg [7G-DCT]	1295/535 [1325/540]	1295/565 [1325/535]	1285/465	1355/555 [1385/525]	- [1445/515]	- [1385/525]	- [1445/515]
Max. totaalgewicht in kg [7G-DCT]	1960 [1935]	1960 [1960]	1850	2010 [2010]	- [2060]	- [2010]	- [2060]

**Het beste voor de motor:**  
Mercedes-Benz Originele Motorolie.

<sup>1</sup> Opgaven van het nominaal vermogen en koppel volgens verordening (EG) Nr. 595/2009 in de huidige versie. <sup>2</sup> Elektronisch begrensd. <sup>3</sup> De opgegeven waarden werden gemeten volgens de voorgeschreven meetprocedure (§ Nrn. 5, 6, 6a Pkw-EnVKV in de huidige versie). Opgaven volgens richtlijn 1999/94/EG in de huidige versie: De opgaven hebben geen betrekking op een specifiek voertuig. Ze zijn slechts bedoeld ter vergelijking van de verschillende voertuigttypen. Het praktijkverbruik kan daarom afwijken. Het daadwerkelijk praktijkverbruik van uw auto hangt bijvoorbeeld ook sterk af van uw rijgedrag. Wij adviseren daarom 'Het Nieuwe Rijden'. Zie ook [www.hetnieuwerijden.nl](http://www.hetnieuwerijden.nl) voor handige tips om zuiniger te rijden. <sup>4</sup> Opgaven uitsluitend



<b>BENZINEMOTOREN</b>	<b>A 160</b>	<b>A 180</b>	<b>A 180 BlueEFFICIENCY</b>	<b>A 200</b>	<b>A 220 4MATIC<sup>7</sup></b>	<b>A 250<sup>8</sup></b>	<b>A 250 4MATIC</b>	<b>A 250 Sport</b>	<b>A 250 Sport 4MATIC</b>	<b>Mercedes-AMG A 45 4MATIC</b>
Aantal cilinders/opstelling	4/lijn	4/lijn	4/lijn	4/lijn	4/lijn	4/lijn	4/lijn	4/lijn	4/lijn	4/lijn
Cilinderinhoud in cm <sup>3</sup>	1595	1595	1595	1595	1991	1991	1991	1991	1991	1991
Max. vermogen <sup>1</sup> in kW (pk) bij t/min	75 (102)/ 4500-6000	90 (122)/ 5000	90 (122)/ 5000	115 (156)/ 5300	135 (184)/ 5500	155 (211)/ 5500	155 (211)/ 5500	160 (218)/ 5500	160 (218)/ 5500	280 (381)/ 6000
Max. koppel <sup>1</sup> in Nm bij t/min	180/1200-3500	200/1250-4000	200/1250-4000	250/1250-4000	300/1200-4000	350/1200-4000	350/1200-4000	350/1200-4000	350/1200-4000	475/2250-5000
Transmissies	6-handgeschakeld [7G-DCT]	6-handgeschakeld [7G-DCT]	6-handgeschakeld	6-handgeschakeld [7G-DCT]	- [7G-DCT]	6-handgeschakeld [7G-DCT]	- [7G-DCT]	6-handgeschakeld [7G-DCT]	- [7G-DCT]	- [AMG SPEEDSHIFT DCT]
Acceleratie van 0 naar 100 km/h in sec. [7G-DCT]	10,6 [10,4]	8,9 [8,6]	8,9	8,1 [7,8]	- [6,9]	6,5 [6,4]	- [6,4]	6,4 [6,3]	- [6,3]	- [4,2]
Topsnelheid ca. in km/h	190	202	190	224	228	240	240	240	240	250 <sup>2</sup>
Bandenmaat voor	195/65 R15	195/65 R15	195/65 R15	205/55 R16	205/55 R16	225/45 R17	225/45 R17	235/40 R18	235/40 R18	235/40 R18
Bandenmaat achter	195/65 R15	195/65 R15	195/65 R15	205/55 R16	205/55 R16	225/45 R17	225/45 R17 91 V	235/40 R18	235/40 R18	235/40 R18
Brandstof	euro	euro	euro	euro	euro	euro	euro	euro	euro	super plus
Brandstofverbruik <sup>3</sup> gecombineerd l/100 km gecombineerd km/l	5,6-5,4 [5,4-5,1] 17,9-18,5 [18,5-19,6]	5,7-5,5 [5,4-5,1] 17,5-18,2 [18,5-19,6]	5,7 19,2	5,7-5,5 [5,4-5,1] 17,5-18,2 [18,5-19,6]	- [6,6-6,3] - [15,2-15,9]	6,7-6,6 [6,0-5,8] 14,9-15,2 [16,7-17,2]	- [6,6-6,5] - [15,2-15,4]	6,8 [6,2] 14,7 [16,1]	- [6,6-6,5] - [15,2-15,4]	- [7,3-6,9] - [13,7-14,5]
CO <sub>2</sub> -emissie <sup>3</sup> in g/km gecombineerd [7G-DCT]	128-124 [126-119]	134-127 [126-119]	120	134-128 [126-119]	- [154-148]	154-151 [139-136]	- [154-152]	158 [143]	- [154-154]	- [171-162]
Emissieklasse <sup>4</sup> [7G-DCT]	Euro 6	Euro 6	Euro 6	Euro 6	Euro 6	Euro 6	Euro 6	Euro 6	Euro 6	Euro 6
Tankinhoud, waarvan reserve, ca. in l	50/6,0	50/6,0	40/6,0	50/6,0	56/6,0	50/6,0	56/6,0	50/6,0	56/6,0	56/8,0
Bagageruimtevolume <sup>5</sup> in l	341-1157	341-1157	341-1157	341-1157	341-1157	341-1157	341-1157	341-1157	341-1157	341-1157
Draaicirkel in m	11,00	11,00	11,00	11,00	11,00	11,00	11,00	11,00	11,00	11,04
Leeggewicht <sup>6</sup> in kg [7G-DCT]	1270/565 [1295/540]	1270/565 [1295/540]	1270/555	1270/565 [1295/540]	- [1400/515]	1295/565 [1335/525]	- [1405/525]	1315/545 [1355/505]	- [1405/525]	- [1455/495]
Max. totaalgewicht in kg [7G-DCT]	1935 [1935]	1935 [1935]	1925	1935 [1935]	- [2015]	1960 [1960]	- [2030]	1960 [1960]	- [2030]	- [2050]

geldig binnen de Europese Unie. Landenspecifieke afwijkingen mogelijk. <sup>5</sup> Opgaven volgens richtlijn 2007/46/EG in de huidige versie. <sup>6</sup> Betreft het Nederlandse kentekengewicht. De opgaven van het leeggewicht volgens richtlijn 70/156/EWG in de huidige versie voor voertuigen in de standaarduitvoering valt in de regel echter 100 kg hoger uit (massa rijklaar inclusief brandstoftank voor 90% gevuld, bestuurder 68 kg en bagage 7 kg). Opties en accessoires kunnen het leeggewicht overeenkomstig verhogen. <sup>7</sup> Niet leverbaar in Nederland. <sup>8</sup> In Nederland alleen met automatische transmissie leverbaar. Waarden tussen vierkante haakjes hebben betrekking op motoren in combinatie met optionele automatische transmissie 7G-DCT met dubbele koppeling. Meer technische gegevens kunt u vinden op onze website [www.mercedes-benz.nl](http://www.mercedes-benz.nl)

# Afmetingen.

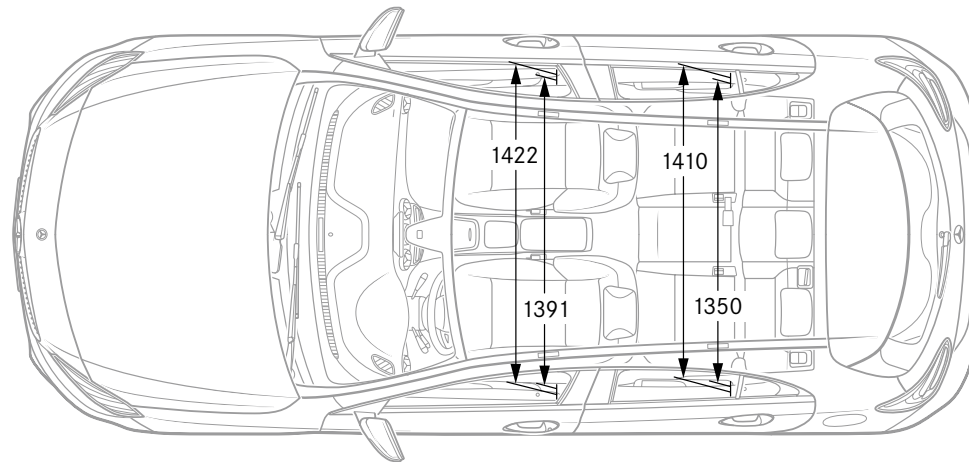
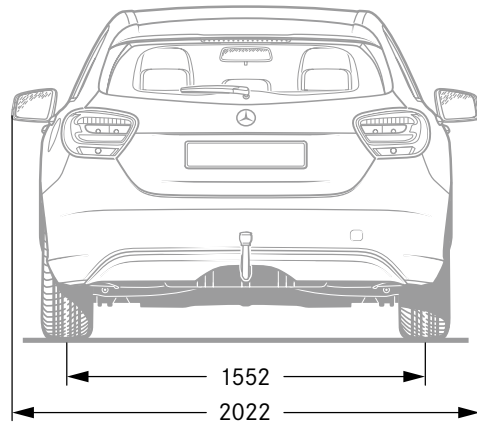
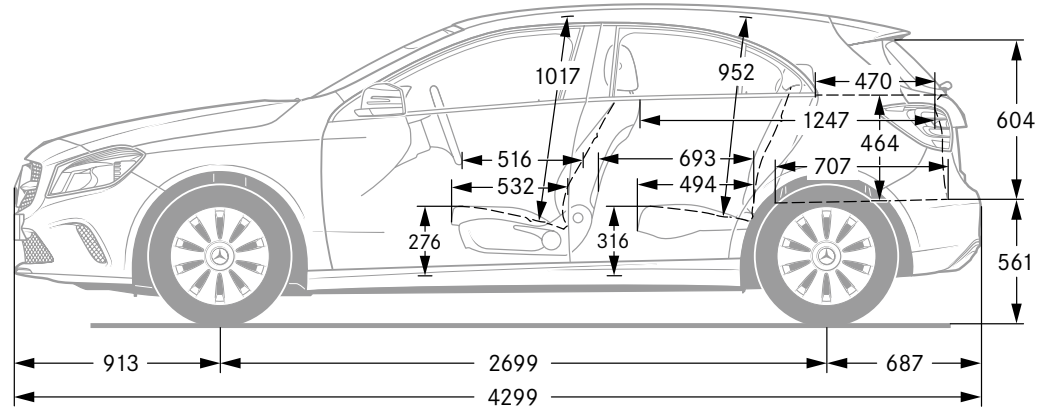
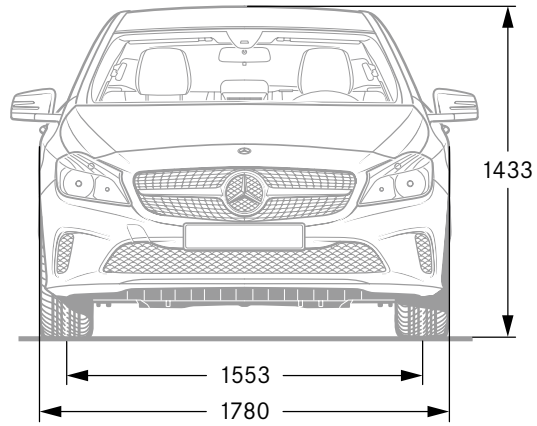

Alle gegevens in millimeters. De afgebeelde afmetingen zijn gemiddelde waarden. Ze gelden voor voertuigen in de standaarduitvoering en in onbelaste toestand.



# Bekledingen en sierdelen.

---

## Bekledingen

---

- 001 Stof Venlo zwart<sup>1</sup>
- 021 Stof Hilversum zwart<sup>2</sup>
- 028 Stof Hilversum kristalgrijs<sup>2</sup>
- 111 Lederlook ARTICO zwart<sup>2</sup>
- 118 Lederlook ARTICO kristalgrijs<sup>2</sup>
- 461 Lederlook ARTICO/stof Messancy Style zwart/groen<sup>3</sup>
- 471 Lederlook ARTICO/stof Messancy Style zwart/rood<sup>3</sup>
- 361 Lederlook ARTICO/stof Larochette Urban zwart<sup>3</sup>
- 368 Lederlook ARTICO/stof Larochette Urban kristalgrijs<sup>3</sup>
- 651 Lederlook ARTICO/microvezel DINAMICA AMG Line zwart<sup>3</sup>
- 801 Leder exclusiefpakket zwart<sup>3</sup>
- 804 Leder exclusiefpakket notenbruin<sup>3</sup>
- 855 Leder exclusiefpakket saharabeige/zwart<sup>3</sup>
- 811 Leder AMG-exclusiefpakket zwart RED CUT<sup>3</sup>

---

## Sierdelen

---

- Honingraatlook (standaarduitvoering, zitcomfortpakket, line Style)
  - Schaakbordlook (line Urban)
  - Carbonlook (line AMG Line, Mercedes-AMG A 45 4MATIC, AMG-exclusiefpakket)
  - Lederlook geperforeerd (exclusiefpakket)
- 

Standaarduitvoering

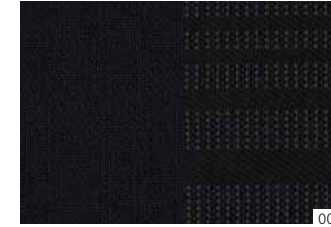

001

Zitcomfortpakket<sup>4</sup>

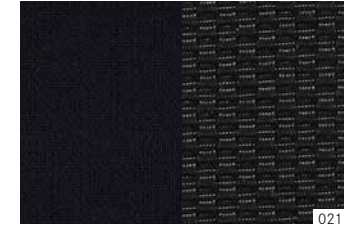

021

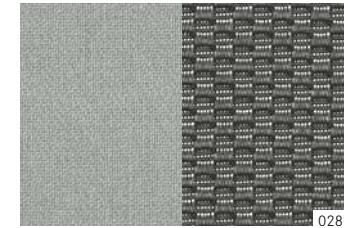

028

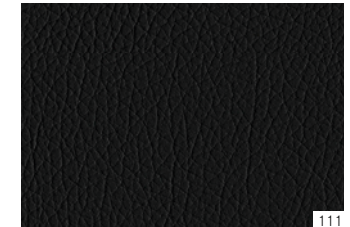

111



118



<sup>1</sup> Standaardstoel. <sup>2</sup> Comfortstoel. <sup>3</sup> Sportstoel. <sup>4</sup> Optie.

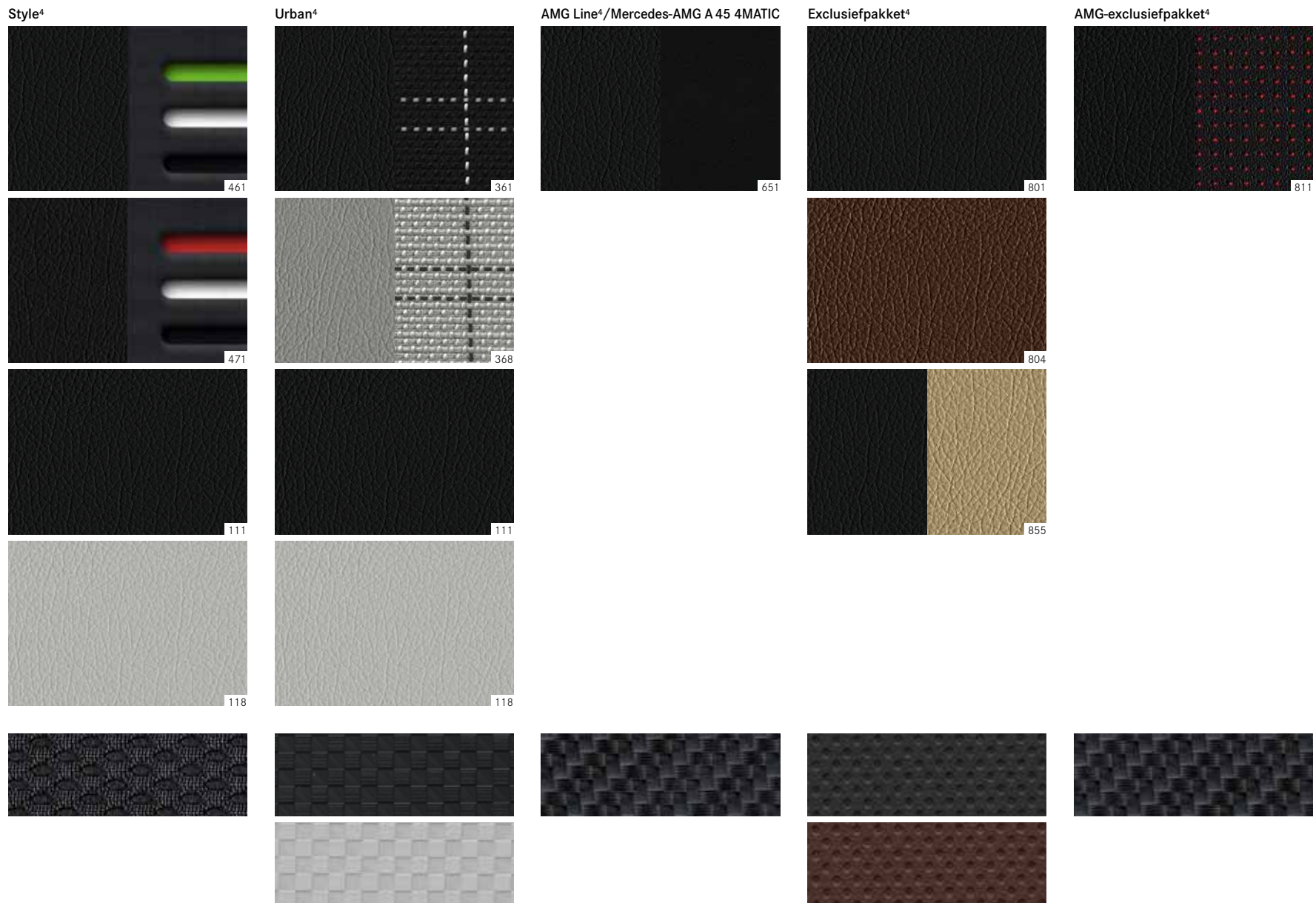



# Lakken.

## Unilakken



589



650



696

## Metallic lakken<sup>1</sup>



162



175

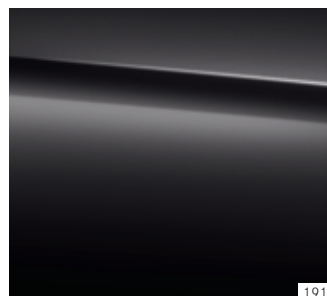

191

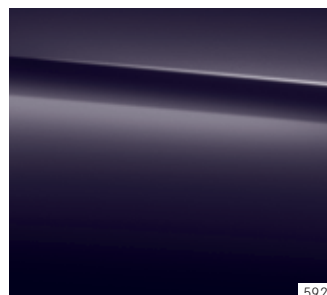

592

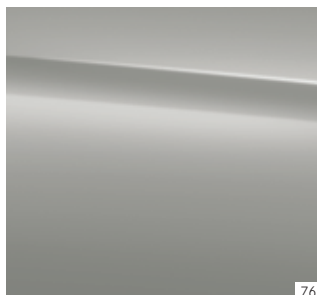

761

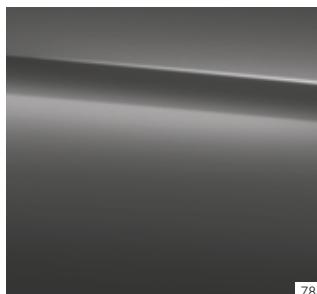

787

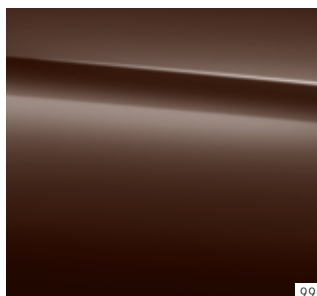

990

## designo lak<sup>1</sup>

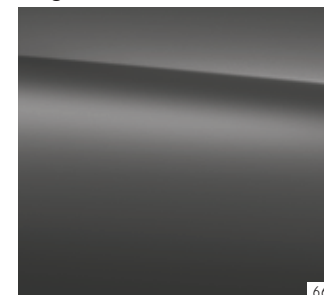

662

### Unilakken

- 589 Jupiterrood
- 650 Cirruswit
- 696 Nachtzwart

### Metallic lakken<sup>1</sup>

- 162 Zuidzeeblauw
- 175 Elbaietgroen
- 191 Kosmoszwart
- 592 Noorderlichtviolet
- 761 Poolzilver
- 787 Mountaingrijs
- 990 Oriëntbruin

### designo lak<sup>1</sup>

- 662 designo mountaingrijs magno

<sup>1</sup> Optie.



**Mercedes-Benz is medeoprichter van de stichting Laureus Sport for Good Foundation.**

Sinds de stichting in 2000 in het leven is geroepen, ondersteunt en bevordert Mercedes-Benz de doelen en waarden van dit wereldwijde gemeenschapsprogramma: met sociale sportprojecten het leven van sociaal achtergestelde of zieke kinderen verbeteren. Laureus is een fundamenteel onderdeel van de maatschappelijke verantwoordelijkheid van Mercedes-Benz. Elke nieuwe Mercedes-Benz draagt deze waarden dan ook uit. Wanneer u een Mercedes-Benz aanschaft, ondersteunt u de stichting 'Laureus Sport for Good Foundation'.

**Inhoud vrijblijvend.** Wijzigingen in specificaties en uitrustingen voorbehouden. De gegevens in deze brochure benaderen de werkelijkheid zoveel mogelijk. Tevens moeten de vermelde technische gegevens als voorlopig worden beschouwd. Ze komen overeen met de stand van zaken op het moment van redactiesluiting van deze uitgave (04/15). Deze brochure is een internationale uitgave. Derhalve kunnen de afbeeldingen en omschrijvingen afwijken van de in België en Nederland geldende standaard- en leverbare uitvoeringen. Hiervoor verwijzen wij naar onze laatste prijslijst.

[www.mercedes-benz.be](http://www.mercedes-benz.be) [www.mercedes-benz.nl](http://www.mercedes-benz.nl)

**Recyclen is de laatste fase in de levenscyclus van een voertuig.** Binnen de Europese Unie is er wetgeving opgesteld voor het recyclen van voertuigen. In richtlijn 2000/53/EU zijn deze bepalingen opgesteld. Alle Mercedes-Benz modellen worden zo geconstrueerd dat zij zo volledig mogelijk kunnen worden gerecycled. Dit leidt tot een minimale belasting van ons milieu. Daarnaast worden onderdelen verwerkt en hergebruikt, verder ontwikkeld en verbeterd. Een directe investering in de toekomst.